

型号: 2RH 048D
Model: 2RH 048D

2RH 048D技术参数
2RH 048D Technical Data

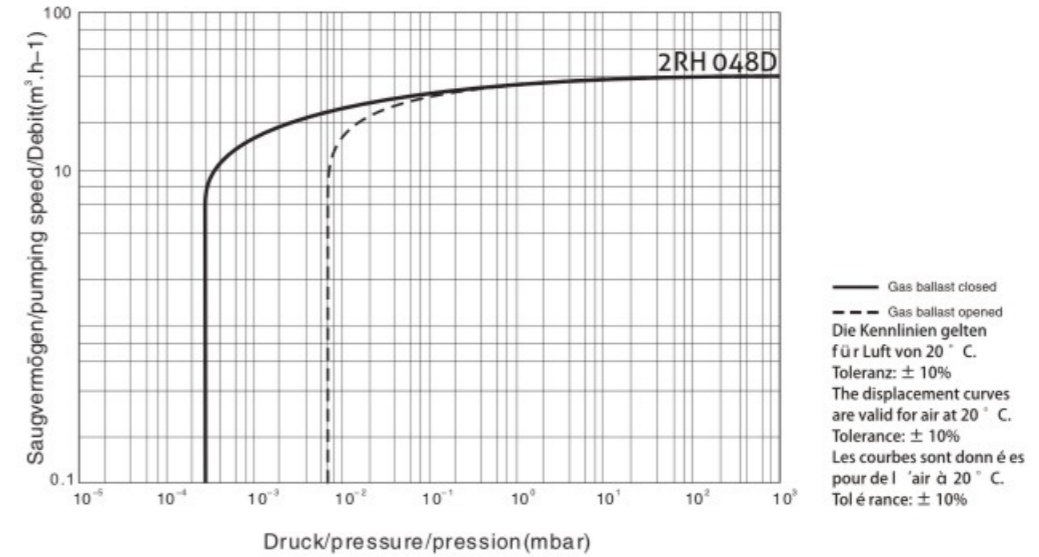

2RH 048D



好凯德油润滑旋片真空泵凭借其一贯的坚固耐用性和运行可靠性已成为行业的标杆。在全球范围内，每天有超过100万台此类真空泵广泛应用于各种条件恶劣的工业领域。

实现超低噪音

多年来，好凯德 (Hokaido) 不断致力于旋片真空泵的噪音控制技术，采用世界先进的低噪音设计和精密的加工，天衣无缝的装配，从而达到了闻名于业内的低噪音。

安全、节约成本

2RH系列双级旋片真空泵以其世界领先精益求精的核心技术，不论是间断性使用还是全天候连续不停机运行，2RH系列双级旋片真空泵，您设备的守护之神，您的信赖之选！

坚固耐用

2RH系列双级旋片真空泵采用高紧凑型设计，具有坚固耐用，稳定的高真空，排水蒸汽能力强，全压强范围内连续运转等特性！

产品采用德国技术

Adopt German technology

元部件源自德国

Key parts are from Germany

结构简单、维护方便

Simple structure, easy to maintain

性能稳定，坚固耐用

Reliable and robust

设计紧凑

Compact design

排水蒸气能力强

High water vapour tolerance

低噪音、低振动

Low noise and low vibration

水冷可选

Water cooling is optional

马达适合各种标准电压和频率

Motors for all standard supply voltages and frequencies

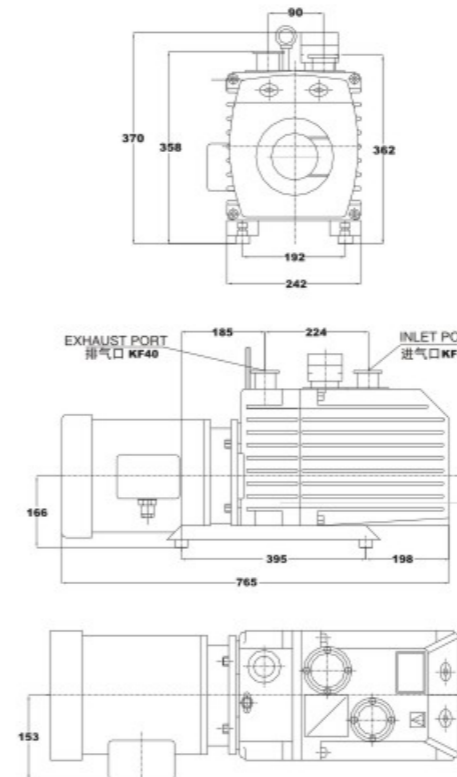

抽速 (50Hz) Nominal pumping speed(50Hz)	m ³ / h	48
抽速 (60Hz) Nominal pumping speed(60Hz)	m ³ / h	57
关气镇极限分压强 Ultimate partial pressure without gas ballast	mbar	4x10 ⁻⁴
关气镇极限总压强1 Ultimate total pressure with small gas ballast	mbar	3x10 ⁻³
开气镇极限总压强1 Ultimate total pressure with standard gas	mbar	6x10 ⁻³
水蒸汽允许压强 Water vapor tolerance	mbar	30
连接口(进气口/排气口) Intake connection /Exhasust connection	DN(mm)	KF40
噪音(当气镇关/开时,距离1米处声压电平值) ² Noise(shut down when gas ballast switch on/off, sound pressure level valued by far from 1 meter)	dB	58/60
注油量(最大/最小) Oil volume (Max / Min)	L	5.0/4.6
重量(未注油) Weight(without Oil)	Kg	82
工作环境温度(最低/最高) Ambient Temp.(Min/Max)	°C	5/40
电机功率(单相 220V 50Hz) Motor Power(single phase,220V/50Hz)	W	
电机功率(三相 380V 50Hz) Motor power(Three phase,380V/50Hz)	W	1500
泵总高度 Pump Total Length	mm	
泵总长度 Pump Total heigth	mm	765
产品号 Product number		110040 110041